



# DUALTECH 400

SPRUZZATRICE AUTOMATICA



"Dualtech 400 DB DRY".



# DUALTECH 400



Recupero della vernice.

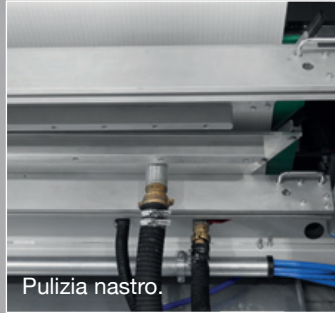

Pulizia nastro.

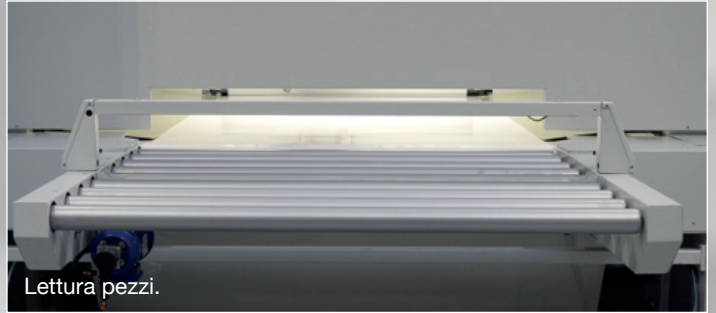

Lettura pezzi.



Sistema di pulizia del nastro in combinazione con sistema a carta.



Svolgimento carta.

## SPRUZZATRICE AUTOMATICA



"Dualfast"



Torretta di aspirazione.

Tutte le spruzzatrici "Dualtech" hanno in comune l'altissima qualità del risultato e importanti caratteristiche tecniche, fra cui i **due bracci di verniciatura contrapposti**, che garantiscono una applicazione ottimale sia sulla superficie che sui bordi del pannello.

In primo piano anche la **tecnologia per il recupero della vernice** depositatasi sul nastro di trasporto e il **sistema di pulizia** dello stesso, soluzioni che non hanno eguali in termini di consumi ridottissimi del solvente di lavaggio, una maggiore durata del nastro e una elevata semplicità di esercizio.

Ogni macchina della gamma "Dualtech" può essere attrezzata con accessori e soluzioni tecnologiche per aumentarne ulteriormente flessibilità, produttività e affidabilità. Fra questi **"Dualfast"**, il sistema che permette di cambiare pistole – e di conseguenza il circuito di spruzzatura – in meno di 60 secondi, mantenendo condizioni di lavoro, ottimali; piuttosto che il **sistema di posizionamento verticale automatico** delle pistole, che garantisce la ripetibilità ottimale dei cicli di verniciatura, o il **controllo elettronico della ventilazione** all'interno della camera di spruzzatura, perfetto per prolungare l'efficienza e il tempo di esercizio della spruzzatrice.

Tutte le versioni sono disponibili con un sistema di **abbattimento del particolato solido** "Dry" oppure "Wet".



GiardinaGroup presenta “Dualtech 400”, la nuovissima spruzzatrice automatica che permette l'applicazione a spruzzo di tinte, fondi e finiture su tutte le superfici lisce o sagomate.

La perfetta sintesi di cinquant'anni di esperienza nella verniciatura a spruzzo all'insegna della qualità, della affidabilità, della flessibilità, dell'innovazione tecnologica e della semplicità di utilizzo.

La serie “Dualtech 400” è progettata e costruita per un ampio segmento di mercato; garantisce ottimi risultati per produttività “medie” ed è disponibile sia con il nastro **autopulente** che con il **trasporto a carta** oppure nella **versione “Double”** che accoglie entrambe le soluzioni.

Una gamma che nel corso degli anni si è arricchita di numerosi modelli – raccolte nelle serie “500”, “600” e “800” – diventando un vero e proprio “sistema” apprezzato nelle imprese di tutto il mondo, grazie al quale **affrontare con successo qualsiasi problematica di verniciatura a spruzzo**, anche per grandissimi volumi, in termini di qualità, produttività, flessibilità e sostenibilità.

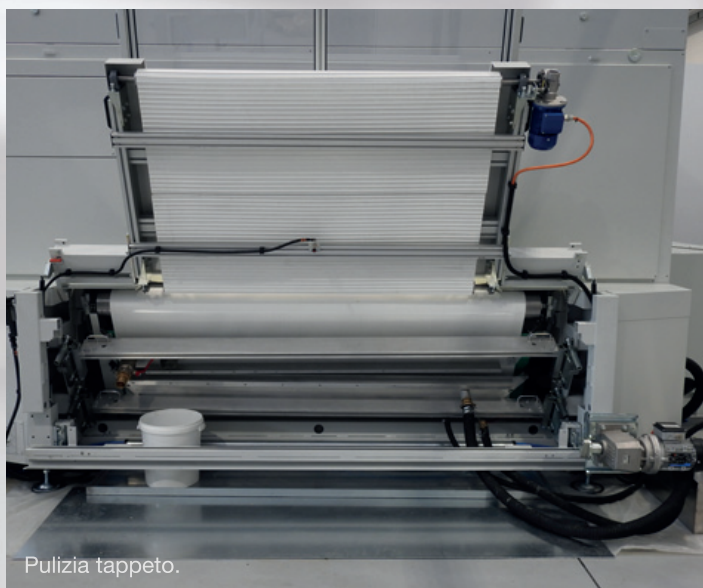

Pulizia tappeto.



Plenum: mandata aria.

## LE DIMENSIONI DELLA «DUALTECH 400»

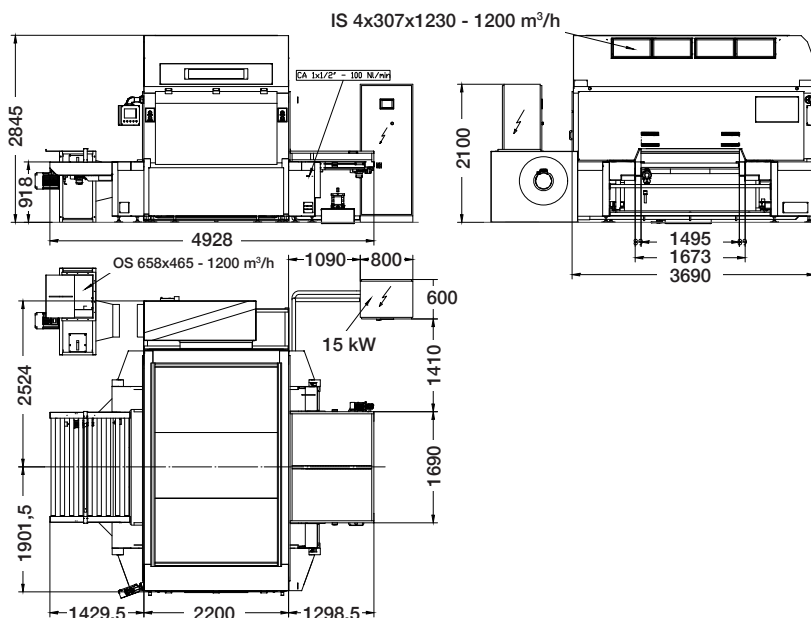
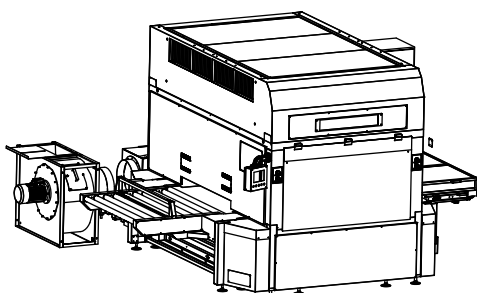

## VERSIONI DISPONIBILI

### "DUALTECH 400 SB DRY"

Nastro autopulente con abbattimento DRY.

### "DUALTECH 400 SB WET"

Nastro autopulente con abbattimento WET.

### "DUALTECH 400 DB DRY"

Possibilità di utilizzare nastro autopulente o in carta.

### "DUALTECH 400 DB WET"

Possibilità di utilizzare nastro autopulente o in carta.

### "DUALTECH 400 SBC DRY"

Tappeto in Pvc protetto da un nastro in carta.

### "DUALTECH 400 SBC WET"

Tappeto in Pvc protetto da un nastro in carta.



"DUALTECH 400 3D VIDEO"



"DUALTECH 400 VIDEO"



"DUALTECH 400 ONLINE"